

Artikel-Nr. / Part-No. / N°article : **550T075.1**

Produkt : **Crash Pad Anbausatz**

Product : **Crash Pad Mounting Kit**

Produit : **Kit de montage pour Crash Pad**

Fahrzeughersteller / Vehicle Manufacturer / Application : **Triumph**

Modell (Typ) / Model (Type) / Modèle (type) : **Street Triple R/S/RS (HD01) '17→
Street Triple (L67LR) '13 - '16**

Stückliste:

1 Adapterplatte rechts, Kennz.: T47R	→ „1“	1 Schrauben M10x1,25x130
1 Buchse, l=35mm	→ „2“	1 Schraube M10x1,25x115
1 Buchse, l=32mm	→ „3“	1 Schraube M10x1,25x80
1 Adapterplatte links, Kennz.: T47L	→ „4“	1 Schraube M10x1,25x65
1 Buchse, l=50mm	→ „5“	2 Schraube M10x1,25x60
1 Buchse, l=46mm	→ „6“	2 U-Scheibe M10 Ø24x1
		2 Crash Pads (separat zu bestellen!)

Prüfen Sie die Lieferung auf Vollständigkeit

Parts list:

1 adapter plate right, marked: T47R	→ „1“	1 allen bolts M10x1.25x130
1 spacer, l=35mm	→ „2“	1 allen bolt M10x1.25x115
1 spacer, l=32mm	→ „3“	1 allen bolt M10x1.25x80
1 adapter plate left, marked: T47L	→ „4“	1 allen bolt M10x1.25x65
1 spacer, l=50mm	→ „5“	2 allen bolt M10x1.25x60
1 spacer, l=46mm	→ „6“	2 washer M10, Ø24x1
		2 Crash Pads (order separately!)

Check for completeness

Composition:

1 plaque d'adaptation droite, réf.: T47R	→ „1“	1 vis M10x1.25x135
1 entretoise, l=35mm	→ „2“	1 vis M10x1.25x115
1 entretoise, l=32mm	→ „3“	1 vis M10x1.25x80
1 plaque d'adaptation gauche, réf.: T47L	→ „4“	1 vis M10x1.25x65
1 entretoise, l=50mm	→ „5“	2 vis M10x1.25x60
1 entretoise, l=46mm	→ „6“	2 rondelle M10, Ø24x1
		2 Crash Pads (commande à part!)

Vérifiez si la livraison est complète!

Wichtig: Wenn Sie kein ausgebildeter Mechaniker sind, wenden Sie sich bitte an eine Fachwerkstatt. Es gelten folgende Anzugsmomente, falls nicht in der Zeichnung anders angegeben: M5 = 5Nm; M6 = 10Nm; M8 = 20Nm; M10x1,25 = 35Nm. Für alle Verschraubungen mit Rahmen oder Motor gelten die Anzugsdrehmomente des Fahrzeugherstellers. Die Montage muss seitenweise erfolgen, keinesfalls die Motorhalterung auf beiden Seiten gleichzeitig lösen.

Important: If you are not a trained motorcycle mechanic stop now. Ask a local motorcycle shop to do the work for you.

If not otherwise mentioned, the following tightening torques are recommended: M5 = 5Nm/3.7lbf ft, M6 = 10Nm/7.4lbf ft, M8 = 20Nm/14.8lbf ft, M10x1.25 = 35Nm/25.8lbf ft. Refer to the vehicle manufacturer's instructions for all connections to frame or engine. Fitting needs to be done side by side, never loosen the engine support on both sides at the same time.

Important: Adressez-vous à un atelier spécialisé si vous n'êtes pas mécanicien.

Sauf indication contraire, utilisez les couples de serrage suivants:

M5 = 5Nm; M6 = 10Nm; M8 = 20Nm; M10x1.25 = 35Nm.

Pour tous les vissages au niveau du châssis ou du moteur, utilisez les couples de serrages indiqués par le fabricant. Le montage des Crash-Pad s'effectue d'abord d'un côté puis de l'autre! Ne jamais desserrer simultanément des deux vis tenant le moteur!

Montage rechts / Fitting right side / Montage côté droit: Street Triple '17-

Das Crash Pad wird an der vorderen Verbindung von Rahmen und Motor montiert.

Crash Pad is mounted on the engine front support.

Le Crash Pad se monte au point de fixation avant de l'assemblage entre cadre et moteur.

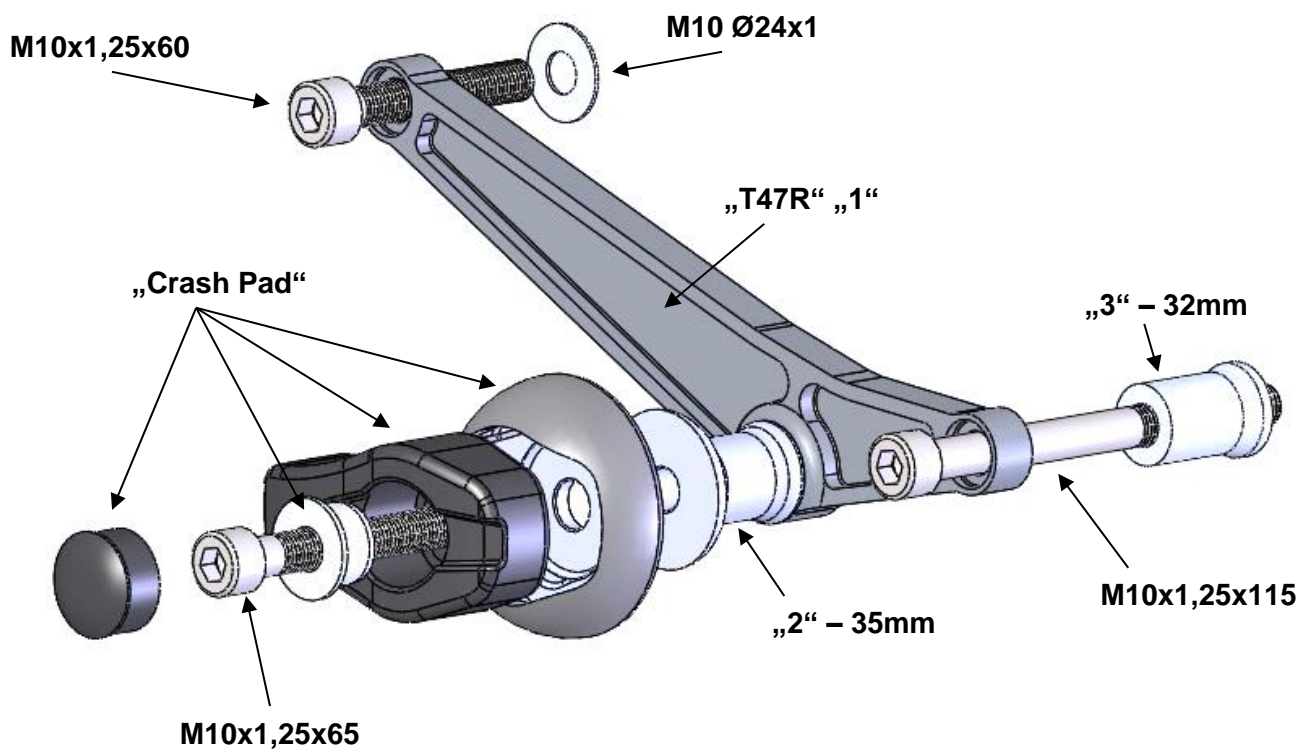
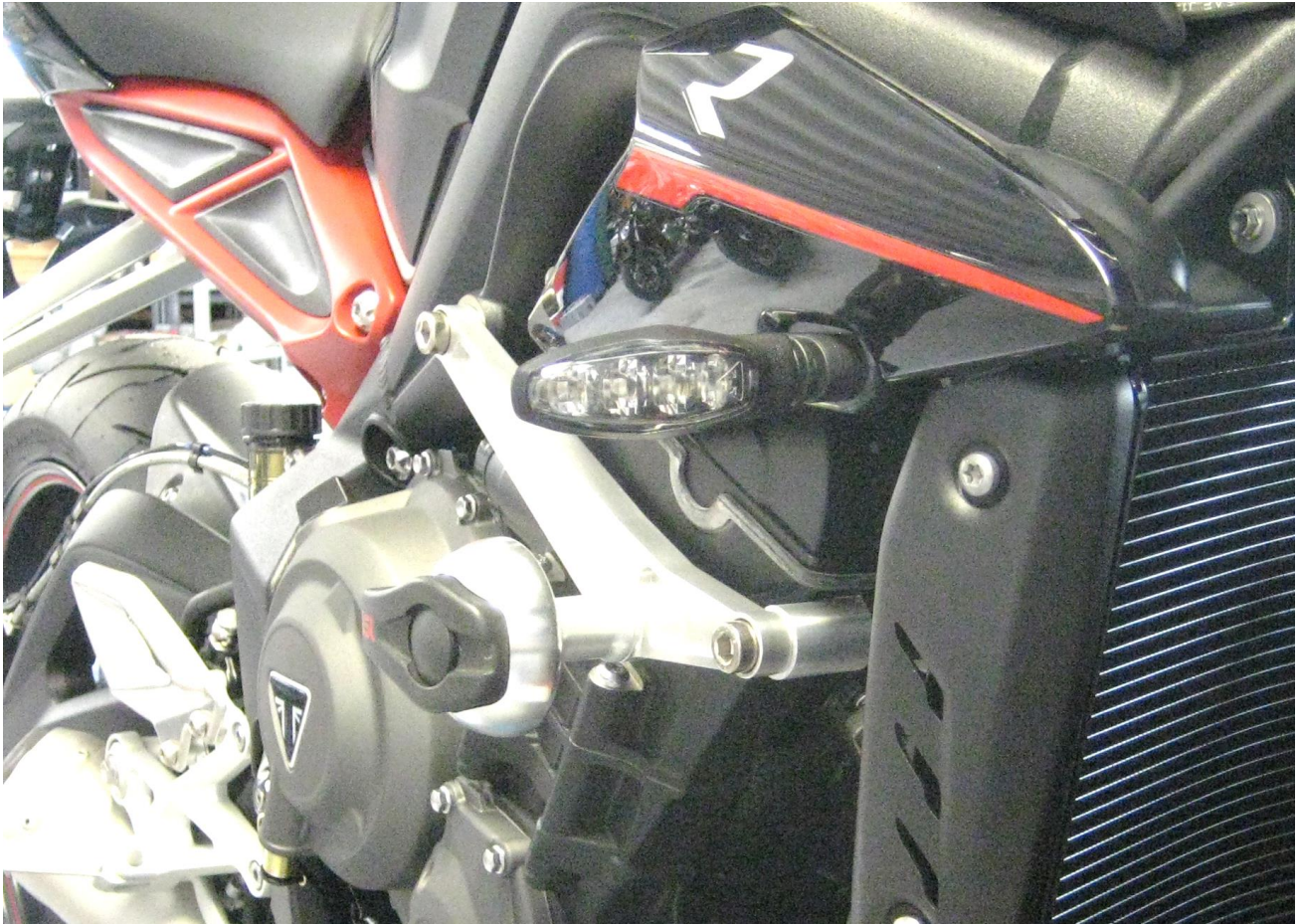

Montage links / Fitting left side / Montage côté gauche: Street Triple '17-

Das Crash Pad wird an der vorderen Verbindung von Rahmen und Motor montiert.

Crash Pad is mounted on the engine front support.

Le Crash Pad se monte au point de fixation avant de l'assemblage entre cadre et moteur.

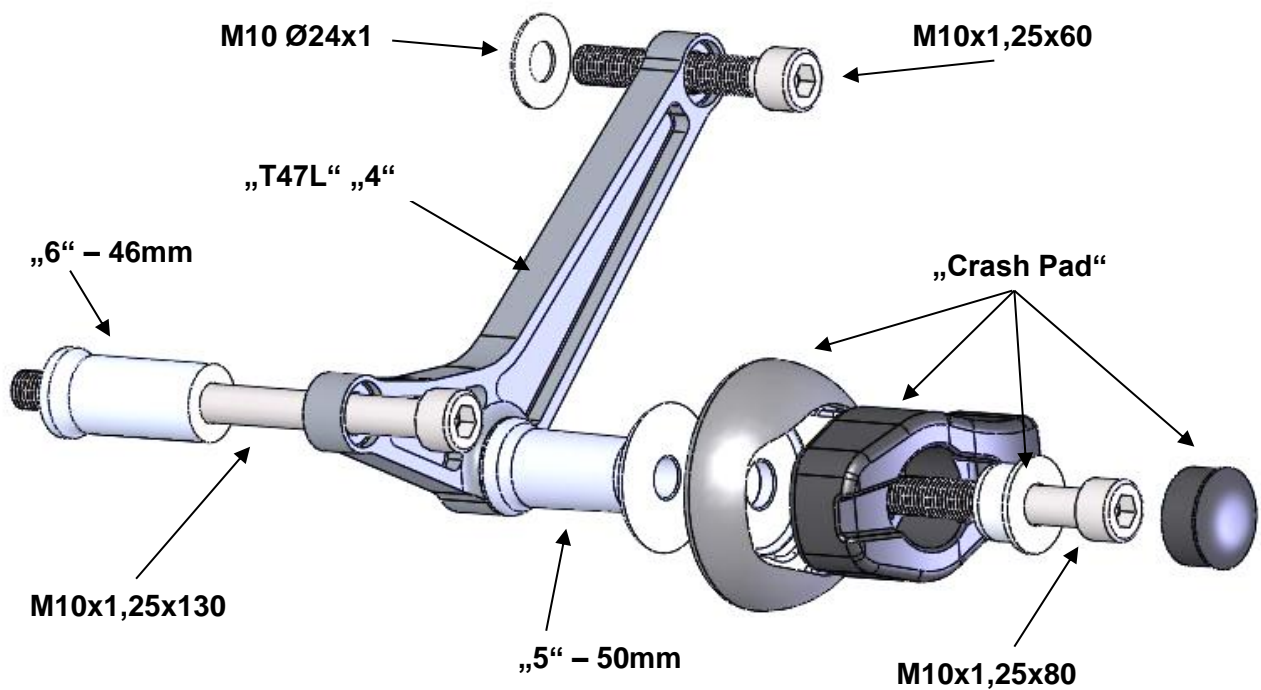
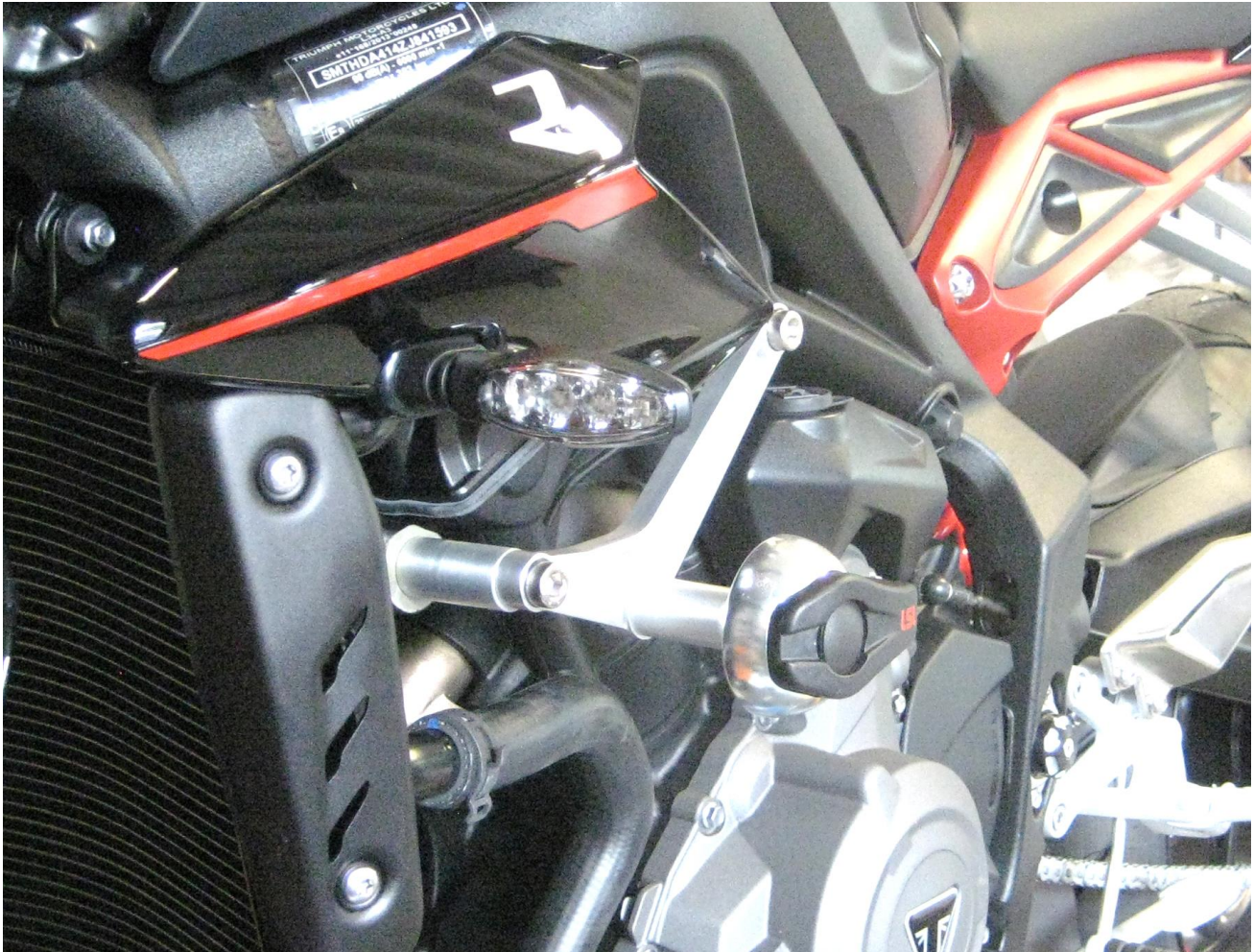

Montage rechts / Fitting right side / Montage côté droit: (Street Triple '13-'16)



- rechts - nur ohne Seitenverkleidung!
- right hand side - only without fairing!
- droit - seulement sans tête de fourche

Montage links / Fitting left side / Montage côté gauche: (Street Triple '13-'16)



- links - Seitenverkleidung möglich! Modifikation nötig!
- left hand side – fairing possible! Modification required!
- gauche - tête de fourche possible! Modification nécessaire !